

RAPIDCUT -16

DIMENSIONES GENERALES:

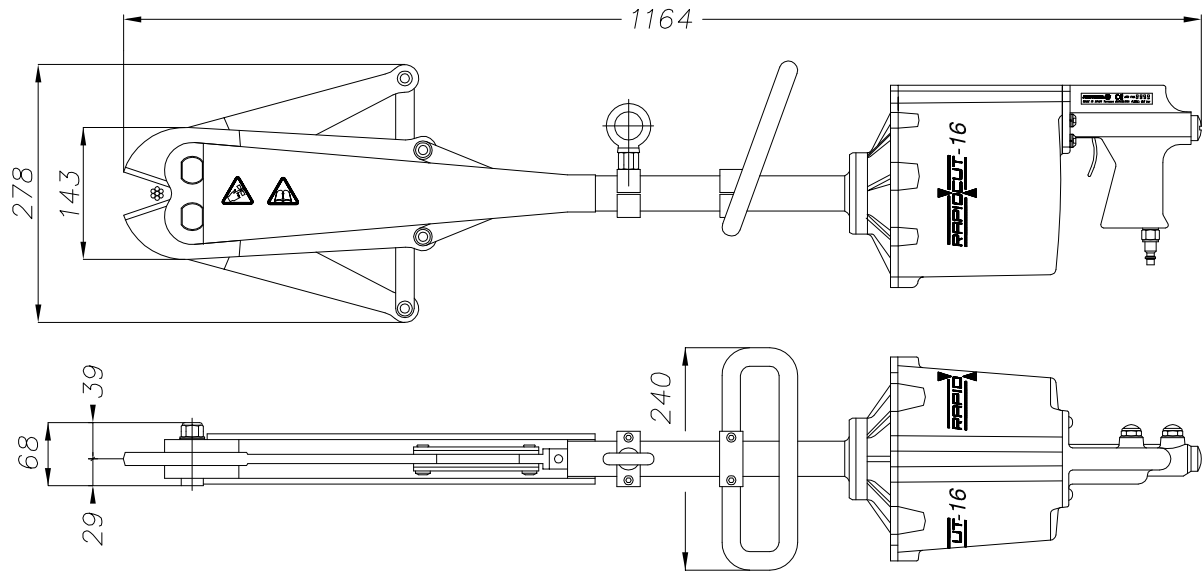

CARACTERISTICAS TECNICAS:

ALIMENTACIÓN.....Aire comprimido filtrado y lubricado

CONSUMO.....48 Lt./corte a 7 bar

Ø MÁXIMO: 16Ø (Acero de hasta 70 Kg./mm²) Con las cuchillas REF: 1660V



7 x 5Ø (acero de hasta 180 Kg./mm²) Con las cuchillas REF: 168060R

VELOCIDAD.....10 Cortes/minuto

PRESIÓN MAXIMA.....8.5 bar

PRESIÓN MINIMA.....6 bar

PESO.....18 Kg.

CUCHILLAS MAS APROPIADAS:

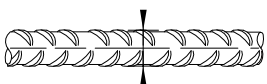

ACERO CORRUGADO
máx. 16 Ø
máx. 70 Kg./mm²

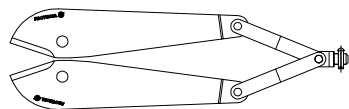

Ref: 1660V

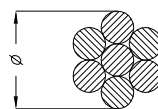

CORDON PARA PRETENSADO Ref: 168060R
máx. 15.5 Ø 5/8" (7x5 Ø)
máx. 180 Kg./mm²

